

# THERMOISOLIERUNG FÜR DREISEITENKIPPER



- Nutzfahrzeugservice in Herstellerqualität



## NACHRÜSTUNG EINER THERMOISOLIERUNG

- Wasserabweisende hochwertige Dämmstoffe
- Für Dreiseitenkipper aller Hersteller
- Reparaturfreundliche Bauweise
- In Abstimmung mit den gesetzlichen Richtlinien
- Mit KEMPF Herstellerzertifikat
- Nachrüstung einer Rollplane möglich
- mit Bodenisolierung



KEMPF Fahrzeug Reparatur GmbH  
Industriegebiet  
D - 56472 Nisterau

Tel.: +49 (0) 2661 297-900  
E-Mail: [werkstatt@kempf.ag](mailto:werkstatt@kempf.ag)  
[www.kempf-reparatur.de](http://www.kempf-reparatur.de)

# THERMOISOLIERUNG: Nachrüstung für Dreiseitenkipper



Bitte Angebotsformular ausfüllen und per Fax an +49 (0) 2661 297-949  
oder per E-Mail an [werkstatt@kempf.ag](mailto:werkstatt@kempf.ag)

Bitte tragen Sie zur Angebotserstellung die fehlenden Maße und Daten ein:

Datum Erstzulassung:

Fahrgestell:

Hersteller:

3-Achsfahrgestell

4-Achsfahrgestell

Aufbau:

Hersteller:

Farbton:

Alu-Seitenbordwände

Stahl-Seitenbordwände

Stahlrückwand

Aluminiumrückwand

mit Schütte

ohne Schütte

Planenverdeck ist vorhanden

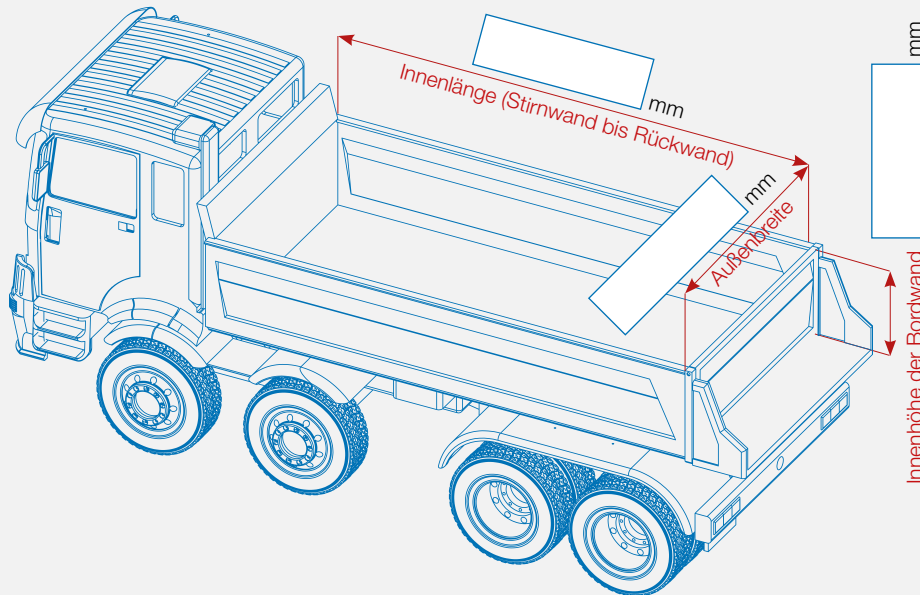

Fahrzeuge mit Stahl-Seitenwänden:

vier pendelbare Stahlbordwände mit Mittelrunge

zwei pendelbare Stahlbordwände ohne Mittelrunge

links hydraulische Stahlbordwand, rechts zwei Stahlbordwände mit Mittelrunge

links hydraulische Stahlbordwand, rechts einteilige Pendelbordwand

Zusätzliche Reparaturen:

Vorhandene Rollplane erneuern

Neue Rollplane aufbauen RAL \_\_\_\_\_

\_\_\_\_\_

Terminabstimmung:

Möglicher Reparaturzeitraum:

ab Datum:  = Kalenderwoche

Weitere Reparaturarbeiten oder Hinweise:

Bitte senden Sie uns ein Foto der aktuellen Situation  
per E-Mail an: [werkstatt@kempf.ag](mailto:werkstatt@kempf.ag)

Ich habe aktuelle Situationsfotos per E-Mail gesendet.

Datum:  Abs.:

Ihre Kontaktdaten:

Firma \_\_\_\_\_  
Ansprechpartner \_\_\_\_\_  
Straße \_\_\_\_\_

PLZ/Ort \_\_\_\_\_  
Telefon \_\_\_\_\_ Fax \_\_\_\_\_  
E-Mail \_\_\_\_\_

Bei Fragen stehen wir Ihnen unter der Rufnummer +49 (0) 2661 297-932 gerne zur Verfügung.